

Deumidificatore Recusorb **RL-71,-71 ICE, -71LR**



Capacità di deumidificazione a 20°C / 60%RH
13 - 17 kg/h

Portata aria
2500 - 3200 m³/h

- Eccellenti prestazioni in tutte le condizioni
- Recupero calore incorporato
- Raccordi per canali
- Struttura in acciaio inossidabile
- Rotore lavabile
- Opzioni:
 - Convertitore di frequenza
 - Filtri M5 e F7
 - Controllo lineare sul riscaldatore
 - Isolamento interno anticondensa

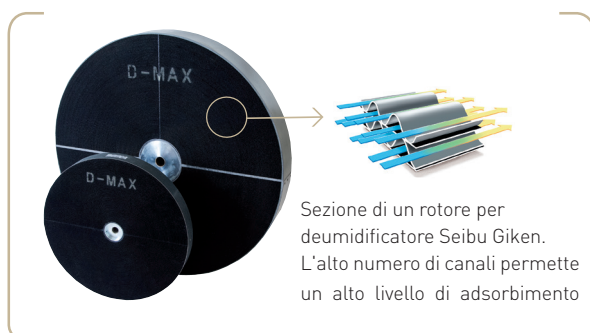

DATI TECNICI

Modello deumidificatore	RL - 71	RL-71 ICE	RL-71LR
Capacità nominale ¹ (kg/h)	13	14	17
Portata aria secca ² (m ³ /h)	2500	3000	3200
a pressione statica (Pa)	400	400	200
Portata aria umida ² (m ³ /h)	800	800	1000
a pressione statica (Pa)	300	300	200
Corrente riscaldatore ³ (kW)	17	17	24
Potenza totale (kW)	20,3	21,1	28,1
Fusibili alimentazione 3 x 400V 50Hz (A)	50	50	63
Peso (kg)	190	195	196

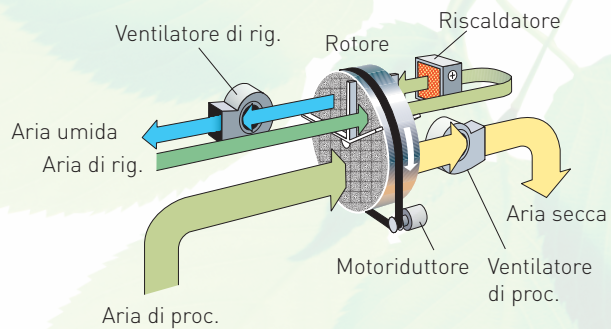

¹ Condizioni aria entrante 20°C/60%RH. Per altre condizioni d'ingresso la capacità può essere calcolata con il fattore di correzione determinato dal diagramma mostrato sotto.

² Portata d'aria con densità pari a 1.20 kg/m³.

³ Disponibile con rigenerazione elettrica o a vapore.

DIAGRAMMA DI CORREZIONE

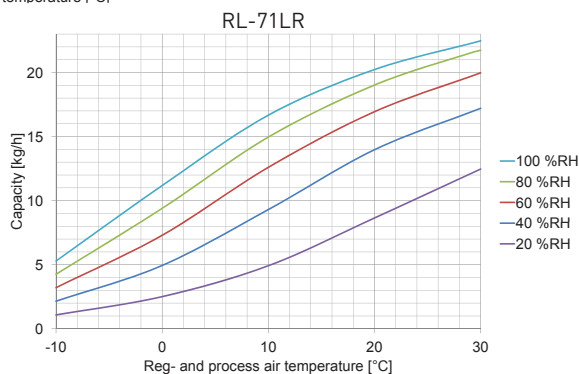
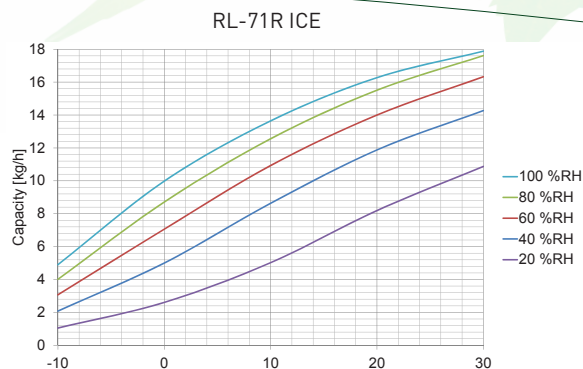
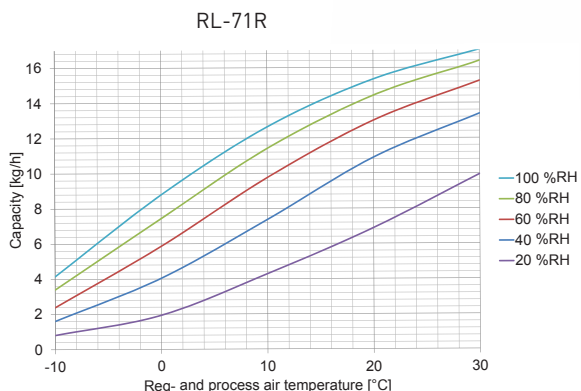

DIMENSIONI

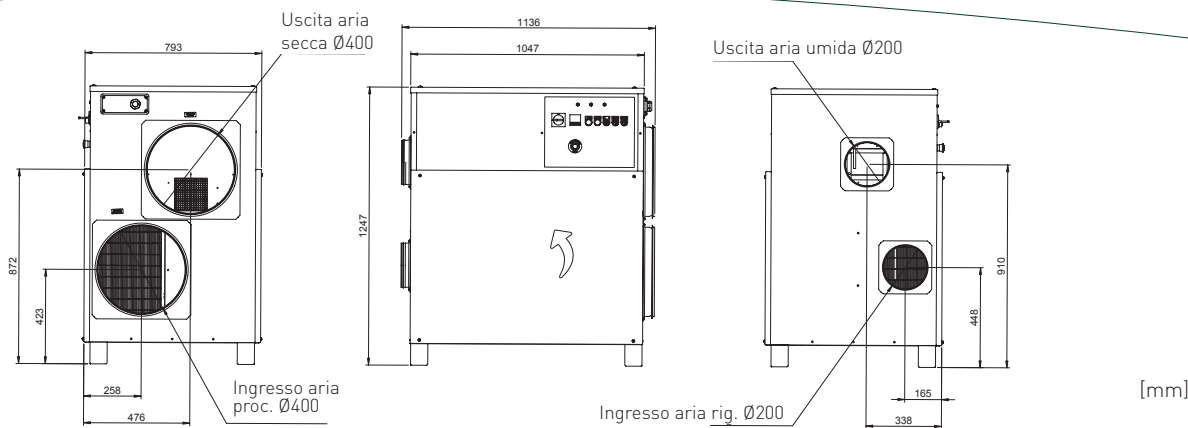

Soggetto a cambiamenti senza preavviso. Scarica gli schemi d'installazione su www.dst-sg.com



Bps srl
 via Newton 12 - 20016 PERÒ (MI)
 Tel +39 02 35.34.830 - Fax +39 02 33.912.334
info@bpsweb.it www.bpsweb.it